

【平面図】

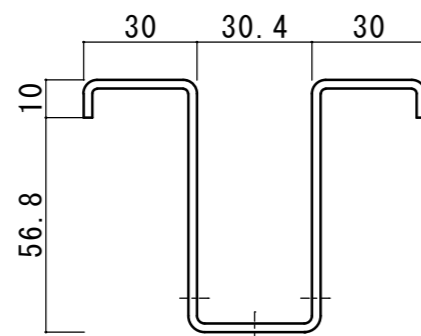

【正面図】

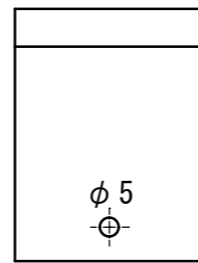

【側面図】

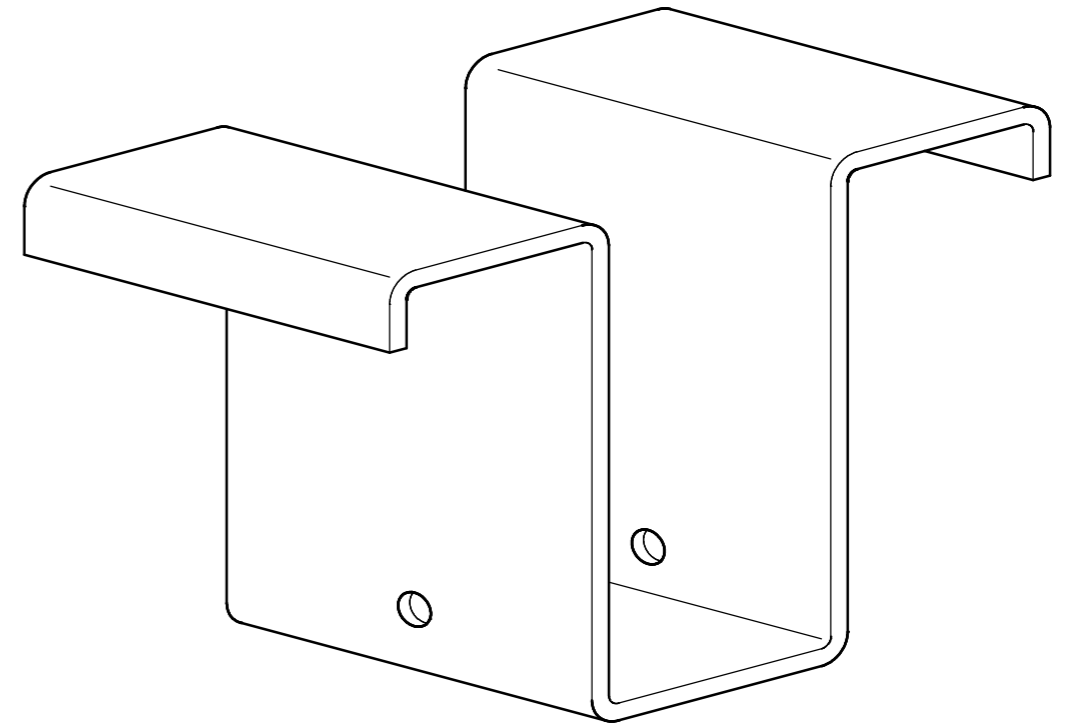

【斜視図】

s=1/1

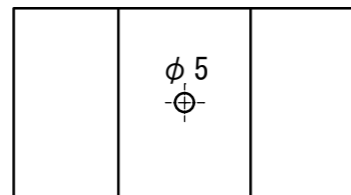

【底面図】

s=1/2

板厚 2.3mm

備考

4面詳細図及び斜視図

製品名

先行ピース取付金物 65用

SUNYU 株式会社 サンユー

縮尺  
作成年月日  
作成者

A3 s=1/1

図面区分

SPFH65

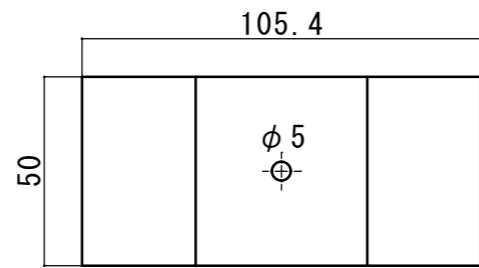

【平面図】

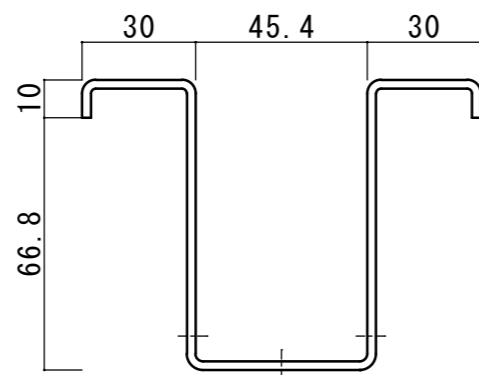

【正面図】

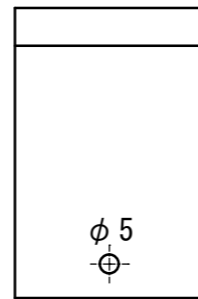

【側面図】

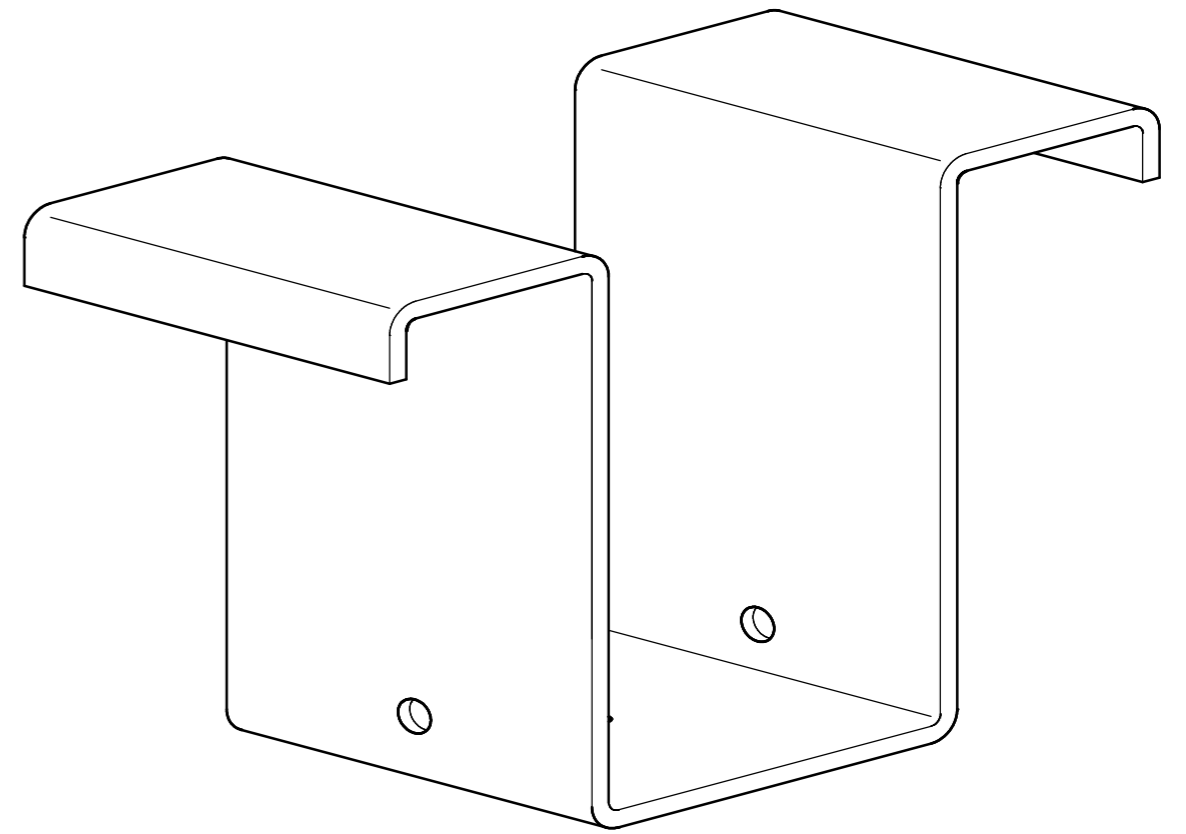

【斜視図】

s=1/1

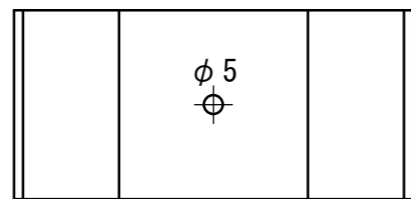

【底面図】

s=1/2

板厚 2.3mm

備考

4面詳細図及び斜視図

製品名

先行ピース取付金物 75用

SUNYU 株式会社 サンユー

縮尺

A3 s=1/1

図面区分

作成年月日

作成者

SPFH75